

フロント ドライブシャフトの取外し

専用工具

ボール ジョイント リムーバ 28 07MAC-SL00200

アドバイス

作業の前に必ずパーキング ブレーキをかける。

1. サイド シル補強部にリフト ブロックをあてがい、車両をリフト アップする。
2. フロント ホイール ナット (A) をゆるめる。
3. オートマチック トランスミッション フルードを抜く。
4. フロント ホイール (B) を取外す。
5. スピンドル ナット (C) のカシメ (D) を起こし、取外す。

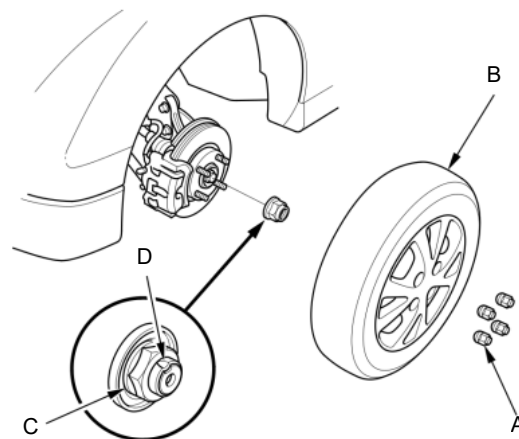

6. ドライブシャフト先端をプラスチックハンマで叩き、アウトボード ジョイントをナックルの内側に押し込む。

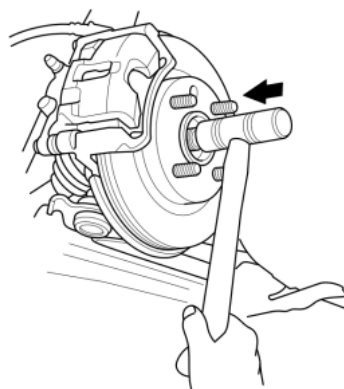

7. ロック ピン (A) 、溝つきナット (B) を取外す。
8. 専用工具を使用して、ナックルとロア アームの接続を外す。

アドバイス

ボール ジョイント ピンまたはブーツ接触部に錆が発生している場合は、ボール ジョイントブーツを交換すること。

9. ナックルを外側へ引き出し、アウトボード ジョイントをナックルから抜く。

