

# ブレーキ

## (2) パッド,ディスク ブレーキ, No.1

ウェア インジケータの付いているパッドを車両内側に取り付ける。その際、ウェア インジケータが車両上側になるように取り付けること。

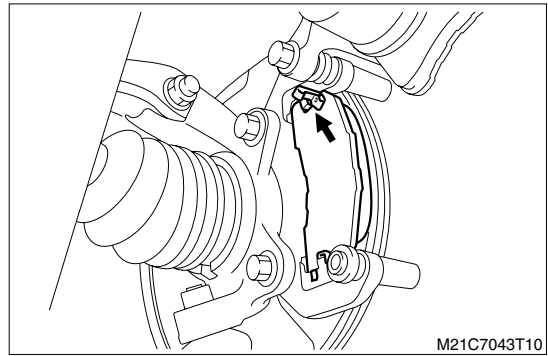

## (3) シリンダAy,ディスク ブレーキ,RH/LH

1. リザーバS/A,ブレーキ マスタのブレーキ フルードの液量を点検する。
2. ピストン,ディスク ブレーキをゆっくり押し込む。
3. リザーバS/A,ブレーキ マスタからブレーキ フルードが溢れていないか確認する。
4. シリンダAyを支えていた針金を取り外し、シリンダAyを元の位置に戻す。

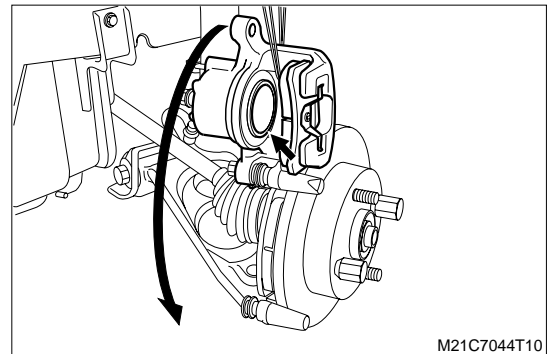

## 8-1-7 取り付け後作業

1. ペダルAy,ブレーキを数回踏んで、シリンダAy,ディスク ブレーキ,RH/LHのピストン,ディスク ブレーキを押し出す。
2. リザーバS/A,ブレーキ マスタのブレーキ フルードの液量を点検をする。
3. ホイール,ディスク(フロント)を取り付ける。  
(C3.2-1 項 (C3-3 ページ) 参照)
4. ブレーキの引きずりが無いことを確認する。  
(E1.1-2-2 項 (E1-3 ページ) 参照)
5. 車両をジャッキ ダウンする。