

ドライブ シャフト/プロペラ シャフト/アクスル

3-2-3 分解、組み付け手順

構成図

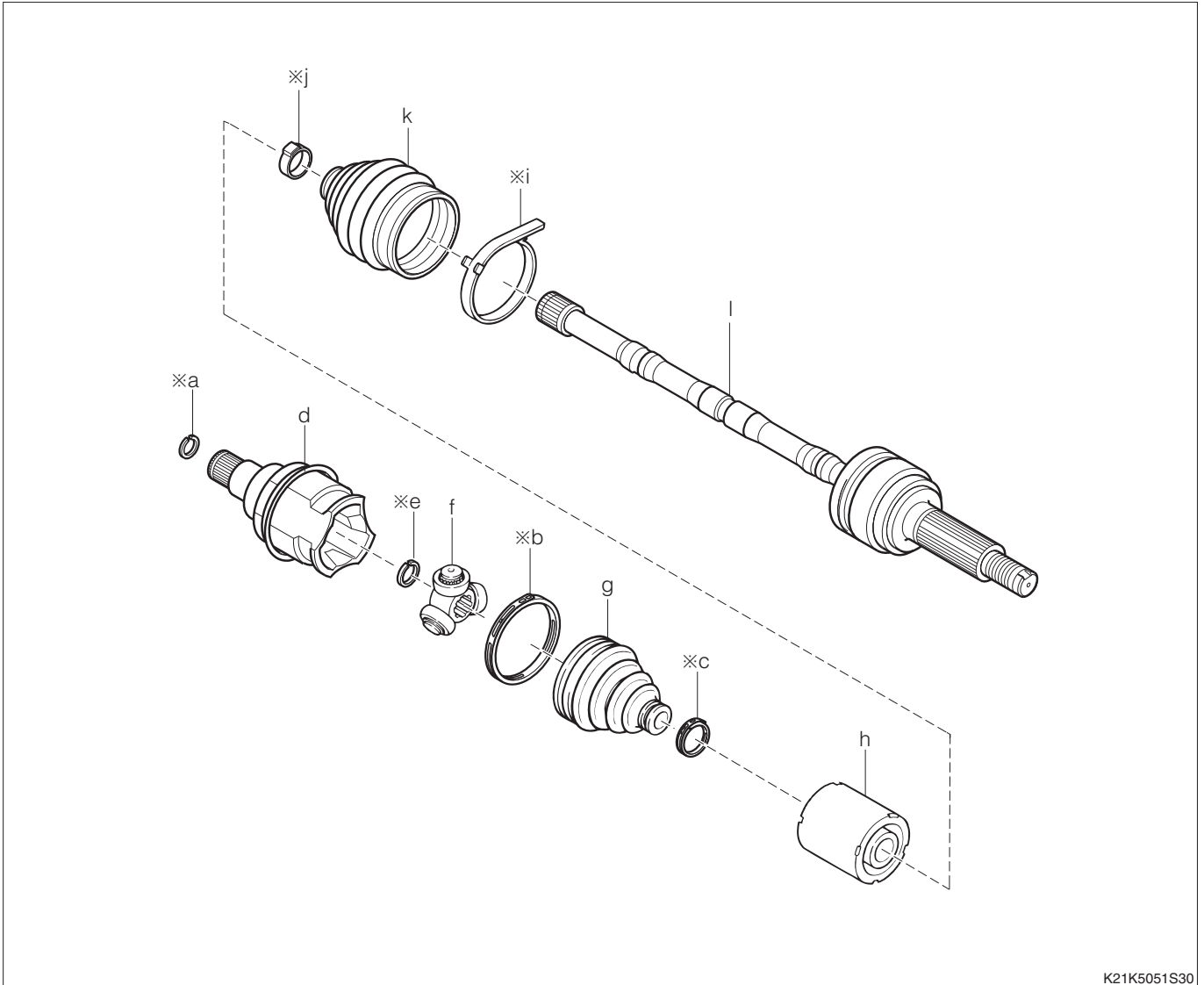

K21K5051S30

※:再使用不可部品

取り外し、取り付け手順

- | | | | | | |
|---|-------|--|---|--------|---------------------------------|
| ▼ | ▲ 1 a | シャフト スナップ リング | ▼ | ▲ 8 h | ドライブ シャフト ダンパ(2WD車RH側) |
| ▼ | ▲ 2 b | ブーツ バンド (インボード側) | ▼ | ▲ 9 i | ブーツ バンド (アウトボード側) |
| ▼ | ▲ 3 c | リヤ ドライブ シャフト ブーツ クランプ (インボード側) | ▼ | ▲ 10 j | リヤ ドライブ シャフト ブーツ クランプ (アウトボード側) |
| ▼ | ▲ 4 d | フロント アクスル インボード ジョイントS/A | ▼ | ▲ 11 k | フロント アクスル アウトボード ジョイントブーツ |
| ▼ | ▲ 5 e | ドライブ シャフト スナップ リング | | 121 | フロント アクスル シャフト RH |
| ▼ | ▲ 6 f | フロント アクスル インボード ジョイント S/A(インボード ジョイント トリポートAy) | | 131 | フロント アクスル シャフト LH |
| ▼ | ▲ 7 g | フロント アクスル インボード ジョイント ブーツ | | | |