

# エンジン メカニカル (EF)

3. この時、クランクシャフト タイミング ベルト プーリーのポンチ マークとオイル ポンプの合わせマークが一致していることを確認する。

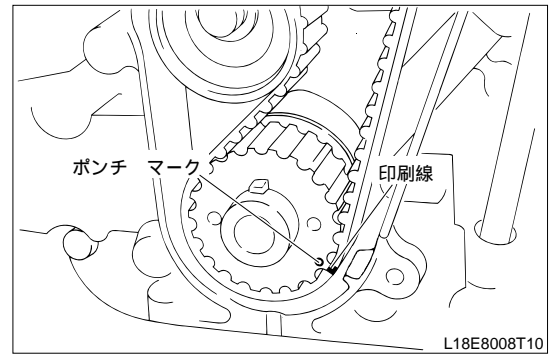

4. タイミング ベルトを再使用する場合は、背面に印刷線(黄色の「-」)が残っていることを確認する。印刷線が消えている場合は、第 1 気筒圧縮上死点の状態でカムシャフト タイミング ベルト プーリー及びクランクシャフト タイミング ベルト プーリーのポンチ マークとの合いマークをベルト背面に書き込む。

(1) カムシャフト タイミング ベルト プーリー側

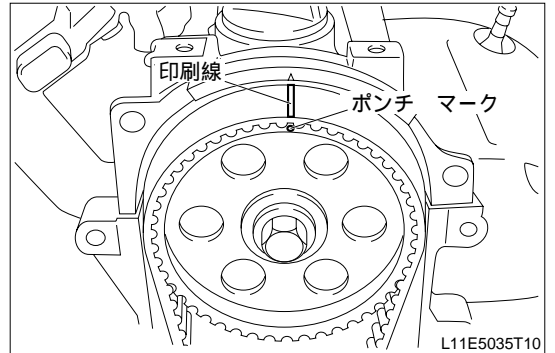

(2) クランクシャフト タイミング プーリー側

5. タイミング ベルト テンショナーS/Aを取り外す。

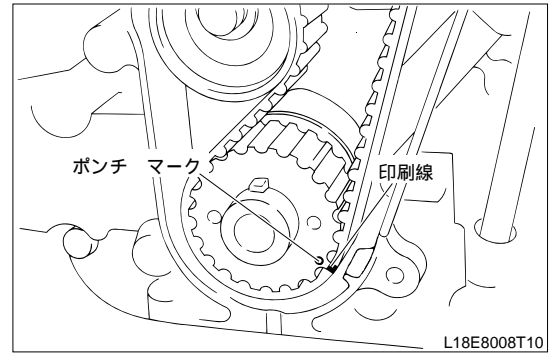

## (4) タイミング ベルト

1. タイミング ベルトを取り外す。

- 注意** ・ ベルトを外す時は、絶対にドライバ等でこじないこと。  
・ タイミング ベルトを再使用する場合は、タイミング ベルトの背面に正回転方向を示す矢印を書いておくこと。

