



A/Cコンプレッサアツシ取外し/取付け

取外し

- 1) A/Cサイクル内の冷媒を回収する。 
- 2) A/Cベルトを取り外す。 
- 3) マグネットクラッチのコネクタ(1)を外す。
- 4) A/Cコンプレッサ(2)からディスチャージホース(3)及びサククションホース(4)を外す。

注意:

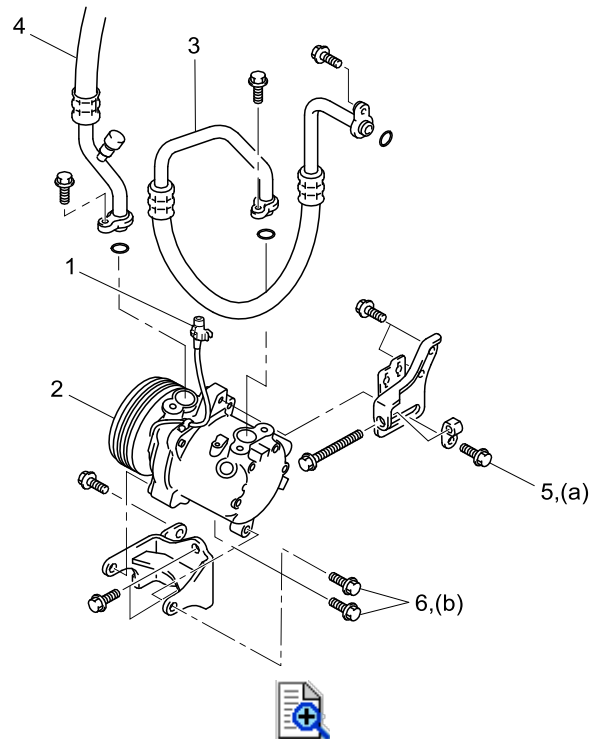

- コンプレッサオイルは吸湿性が高い。A/Cサイクルの構成部品はキャップ等で密閉すること。

- 5) A/Cコンプレッサボルト(5)及びピボットボルト(6)を外し、A/Cコンプレッサを取り外す。



取付け

取付けは、取外しと逆の手順で行うが、次の点に注意する。

- A/Cコンプレッサを交換した場合はコンプレッサオイル量調整を行うこと。 
- A/Cベルトの張りを調整し、各ボルトを規定のトルクで締め付けること。 
- ディスチャージホース及びサククションホースボルトを規定のトルクで締め付けること。 
- 真空引き及び冷媒充填をする。 