

5. インナハンドル (A) を手でドア前方にずらしてフック (B) を外し、ライニングから浮かせる。

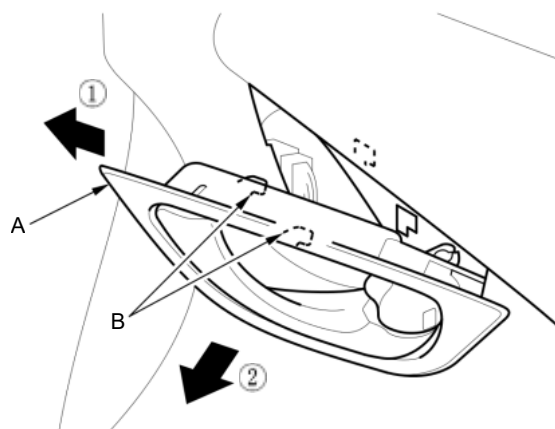

6. ライニング (A) の図の位置に保護テープ (B) を貼付ける。以後の作業でインナハンドル端部 (C) でライニング表面を傷つける場合がある。

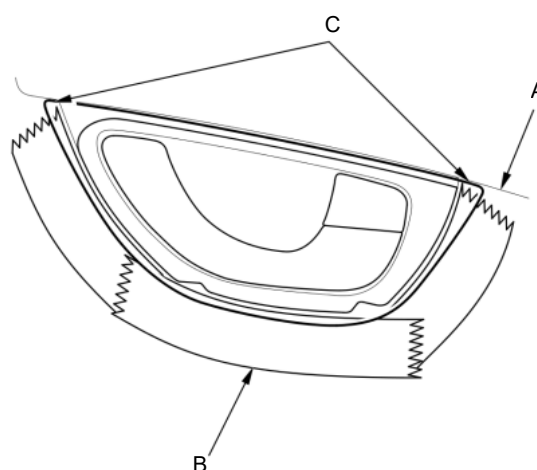

7. ライニング (A) を取外す。

7-1 クリップ リムーバを使用し、クリップ (B) を外し、ライニングの下側を手前に引出す。

7-2 上側のクリップを外す。

7-3 ライニングの後側から上方へずらして、ライニングをドアパネルから取外す。

アドバイス

インナハンドル (C) との接続部に損傷を与える恐れがあるため、ライニングは無理に持上げないこと。

B(7)

