

交換

アドバイス

ターボチャージャ装備車は、エンジンオイル交換後、エンジンオイルメンテナンス表示灯のリセットを行うこと。

知識 オイル交換後の廃油は、法令、条例などで定められた方法により処理する。

1. エンジンオイル 抜取り

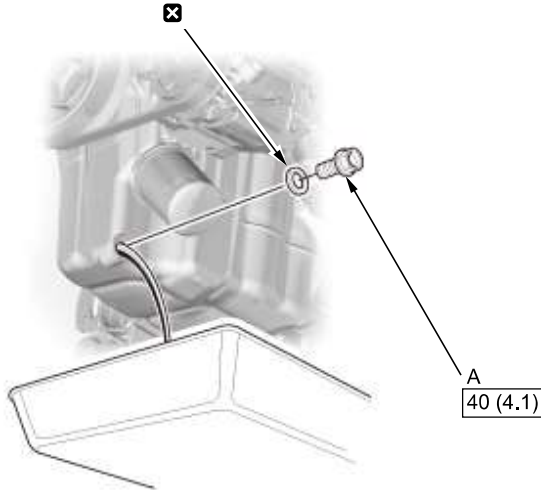

1. ドレン ボルト(A)を緩め、エンジン オイルを抜く。

注意

エンジンが熱いうちにドレン ボルトを緩めると、油温が高くやけどしやすいので注意すること。

2. ドレン ボルトを締付ける。

2. エンジンオイル 注入

粘度表(ターボチャージャ非装備車):



知識 ULTRA NEXTは最も省燃費性に優れたオイルです。

1. 推奨オイル表に基づき、エンジン オイルを規定量注入する。

ターボチャージャ非装備車

推奨交換時期	10,000kmまたは1年ごとのどちらか早い方*
推奨オイル	Honda純正オイル ULTRA NEXT (Honda新省燃費油) ウルトラGreen (Honda省燃費油) ウルトラLEO (API SN級 SAE 0W-20) または上記オイル粘度のAPI SM級もしくはSN級以上か、オイル缶にAPI CERTIFICATIONマークの入ったエンジンオイル

*シビアコンディションの場合は5,000kmまたは6ヶ月ごとのどちらか早い方で交換する。

ターボチャージャ装備車

推奨交換時期	半年またはオイルメンテナンス情報表示のどちらか早い方
推奨オイル	Honda純正オイル ウルトラLEO (API SN級 SAE 0W-20)* ウルトラLTD (API SN級 SAE 5W-30)