

ブレーキ

(2) ブレーキ ドラム

1. ブレーキ ドラムがハブに固着して取り外せない場合は、ブレーキ ドラムのねじ穴に適当なボルト(M8×1.25)2 本をねじ込んでブレーキ ドラムを取り外す。

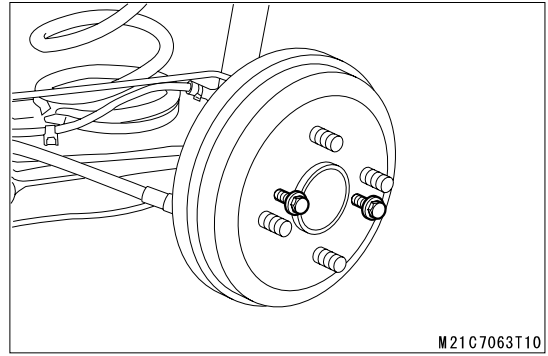

(3) リヤ アクスル ハブ&ベアリングAy

1. ロング トルクス レンチ T55 を使用してリヤ アクスル ハブ&ベアリングAyを固定しているボルトを取り外す。

【工具】 4025-140-T55

ロング トルクス レンチ T55

(株)バンザイ扱い

2. リヤ アクスル ハブ&ベアリングAyをリヤ サスペンション アームAyからゆっくり抜き出し、車輪速センサーのコネクターを切り離す。

11-1-5 点検

(1) シュー ライニングとブレーキ ドラムの当たり

1. ブレーキ ドラムの内面にチョークを塗布し、ブレーキ シュー Ayとこすり合わせる。当たり不良の場合、ブレーキ シュー ライニングを研磨する。

【基準】 著しい当たり不良がない。

【注意】 点検終了後、チョークを拭き取る。

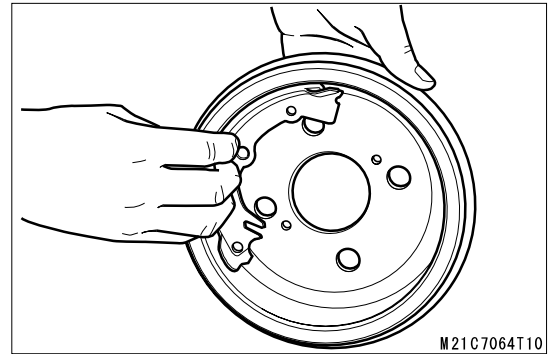

(2) ホイール ブレーキ リヤ シリンダーAy

1. ホイール ブレーキ リヤ シリンダーAyの腐食および損傷状況を点検する。

(3) ブレーキ バッキング リヤ プレートS/A

1. ブレーキ バッキング リヤ プレートS/Aの摩耗および損傷状況を点検する。

11-1-6 取り付けの要点

(1) リヤ アクスル ハブ&ベアリングAy

1. リヤ アクスル ハブ&ベアリングAyに車輪速センサーのコネクターを接続し、リヤ アクスル ハブ&ベアリングAyをリヤ サスペンション アームAyに取り付ける。

2. ロング トルクス レンチ T55 を使用してリヤ アクスル ハブ&ベアリングAyとブレーキ バッキング リヤ プレートS/Aを固定する。

【工具】 4025-140-T55

ロング トルクス レンチ T55

(株)バンザイ扱い

(2) ブレーキ ドラム

1. ブレーキ バッキング リヤ プレートのシュー アジャスティング ホールからマイナス ドライバーなどでオートマチック アジャスト ラッチを回転させ、オートマチック アジャスト レバーとの噛み合いを離し、リーディング側とトレーリング側のブレーキ シューAyを一杯縮めた状態でブレーキ ドラムを取り付ける。

