

## フロントドライブシャフトの取外し

### アドバイス

作業の前に必ずパーキング ブレーキをかける。

1. サイドシル補強部にリフトブロックをあてがい、車両をリフトアップする。
2. フロント ホイール ナット(A)をゆるめる。
3. オートマチック トランスミッション フルードを抜く。
4. フロント ホイール(B)を取外す。
5. スピンドル ナット(C)のカシメ(D)を起こし、取外す。

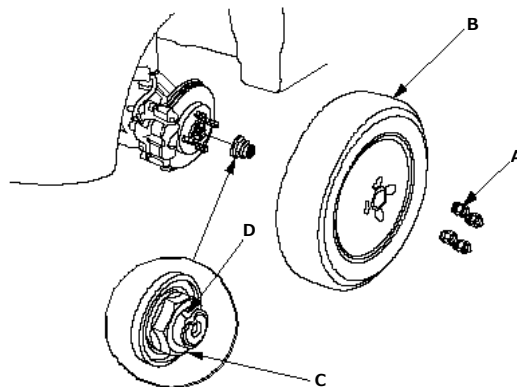

6. ABSホイール センサ ハーネス(A)をナックル (B)から取外す。
7. ブレーキ ホース(C)をフロント ダンパ(D)から取外す。
8. ブレーキ キャリパ ボディ(E)を外し、作業の妨げにならないように固定する。

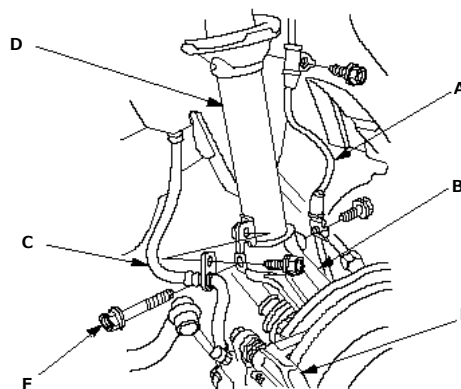

### アドバイス

- ブレーキ ホースでキャリパ ボディを吊り下げないこと。
- ブレーキ ホースの接続は切らないこと。

9. ダンパ取付けボルト(F)を取外す。

10. 六角レンチ(A)でフロント スタビライザのボール ジョイント ピンを固定してフランジ ナット(B)を取外し、フロント スタビライザ リンク(C)の接続を外す。

