

11. ナックル(A)を押下げて、フロント ダンパ(B)からナックル(A)を抜く。

12. ナックル(A)を外側へ引出し、ドライブシャフトの先端をプラスチックハンマで叩きながらアウトボード ジョイント(C)をナックル(A)から抜く。

#### アドバイス

ナックル (A) を外側に引出し過ぎると、ホイール センサ ハーネス (D) を損傷させる恐れがあるので注意すること。

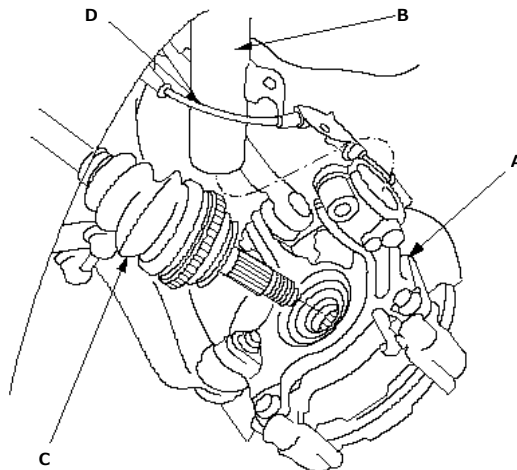

13. インボード ジョイントを持って真っ直ぐにデファレンシャル、インターミディエイト シャフトから抜く。

#### アドバイス

- 工具先端を押込み過ぎるとデファレンシャル オイル シールに損傷を与えるので注意すること。
- 斜めに抜くとデファレンシャル オイル シールに損傷を与えるので注意すること。
- シャフト部を持って引っ張るとジョイントからローラが抜けるので注意すること。またローラが抜けた場合はブーツを外して組付け直すこと。

#### 左側ドライブシャフト

E07Z型SOHCエンジン車:

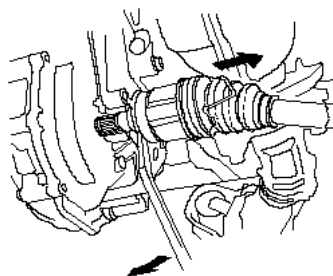

E07Z型SOHCターボ エンジン車:

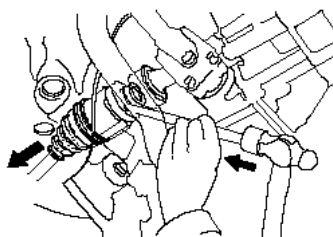

#### 右側ドライブシャフト

