

注意

4A3は10W-30を使用し、5W-30は使用しないこと。5W-30は低粘度のオイルであるため、潤滑不良がおき、エンジンが焼きつくおそれがある。

備考

- 1) エンジンオイルは外気温に応じた粘度のものを使用する。
- 2) 3G8は、5W-30(SJ/GF-2)を工場充てんしているため、5W-30を推奨する。
- (5) オイルフィルターキャップを取付ける。
- (6) エンジンを数分回転させる。
- (7) エンジンを止め、数分後にレベルゲージでオイルレベルを確認する。

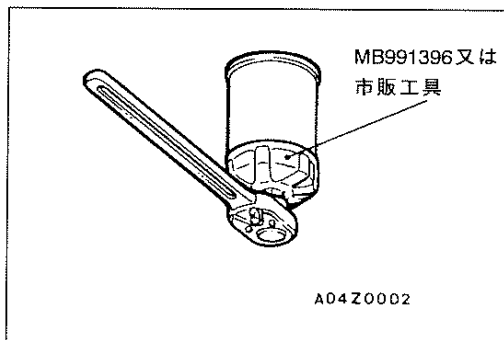

3. エンジンオイルフィルターの交換

- (1) エンジンを暖機した後、停止し、オイルフィルターキャップを取外す。
- (2) ドレインプラグを外し、エンジンオイルを抜取る。
- (3) 特殊工具を使用し、エンジンオイルフィルターを取外す。
- (4) フィルターブラケット側の取付け面を清掃する。

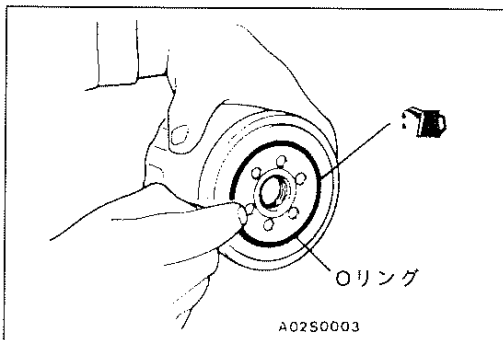

- (5) 新品のオイルフィルターのOリング全周に少量のエンジンオイルを塗布する。
- (6) オイルフィルターを手でねじ込んでいき、Oリングがフランジ面に接触したところから特殊工具で1回転(約14 N・m{1.4 kgf・m})締付ける。
- (7) ドレインプラグを取付け、エンジンオイルを給油する。(P12-3エンジンオイルの交換参照)
- (8) エンジンを2~3回レーシングし、オイルフィルター取付け部よりエンジンオイルの漏れがないことを確認する。