

# パワー ステアリング [電動パワー ステアリング]

## 4-1-5 取り付けの要点

### (1) ステアリング リンク ジョイント ダスト シール

1. ボール ジョイント テーパー部のグリースを拭き取る。

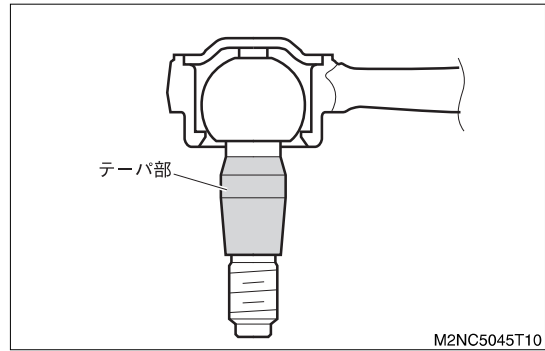

2. 次の要領で新品のシールにMPグリースを塗布する。

(1) 新品のシール内④にMPグリース充填する。

**【油脂】** アミックスMPグリース

**【参考】** 充填量:3.5±0.5cc

(2) シールのリップ部⑤にMPグリースを塗布する。

**【注意】** シール圧入部となる③にグリースを付着させない。

- シール内部およびボール ジョイント内部にゴミ、ほこりなどを混入させない。

**【油脂】** アミックスMPグリース

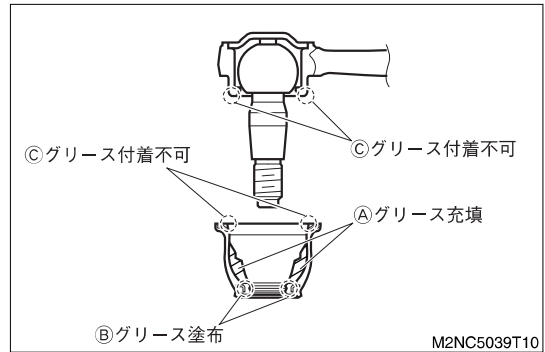

3. グリース塗布後、ボール ジョイントをほぼ中央の位置にした状態で、シールをタイ ロッド エンドS/A RH/LHに仮付けする。

**【注意】** ボール ジョイントのネジ部で、シールのリップ部を傷つけない。

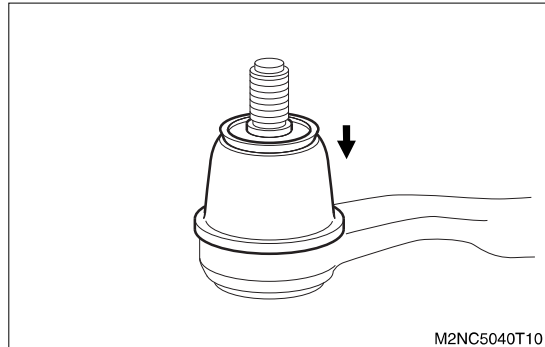

4. 図のようにSSTをタイ ロッド エンドS/A RH/LHに装着し、SSTのボルトを回転させてシールを圧入する。

**【SST】** 09718-B2010

09718-B2030

5. 以下の項目を確認して、シールが正常に圧入されているか確認する。

(1) 斜めに取り付けられていないか。

(2) ④のシールとタイ ロッド エンドS/A RH/LHの接合部に隙間なく均等に取り付けられているか。

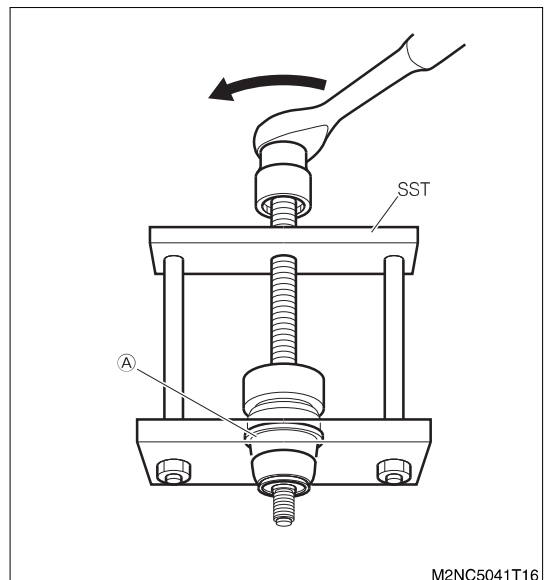

6. シールの腹部を軽く押すなどしてシール内のエアを抜き、へこみなどの変形を修正する。