

冷却装置 (EF)

(2) 右図を参考にオイルクーラーインレットホースをトランスアクスル側のユニオンの2段目スプールまで挿入し、マーキングに合わせてクリップを取り付ける。

- 【注意】**
- ホースが2段目スプールに乗り上げないようにすること。
 - ユニオンの白色ペイントとホースのマーキング位置を合わせること。
 - 突起部分が上向きになるようにクリップを取り付けること。

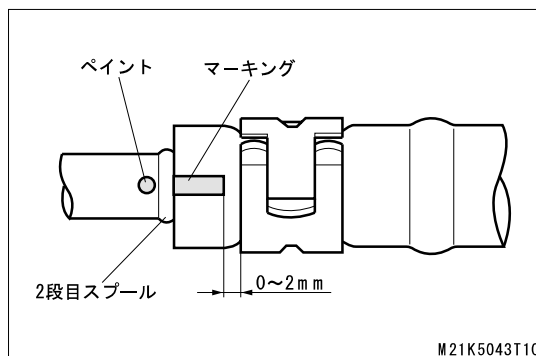

(3) オイルクーラーアウトレットホースをトランスアクスルのオイルクーラーアウトレットチューブの2段目スプールまで挿入し、マーキングに合わせてクリップを取り付ける。

- 【注意】**
- ホースが2段目スプールに乗り上げないようにすること。
 - ホースがねじれないように取り付けること。
 - 突起部分が車両上方になるようにクリップを取り付けること。

(4) 各ホースがねじれていないか、他部品と干渉したり極端に隙間が狭くなっていないかを確認する。

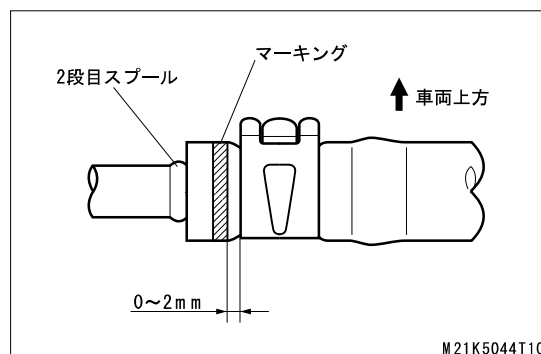

3-1-6 取り付け後作業

1. 冷却水を注入する。
2. フロントバンパーを取り付ける。
I2.2-1 項 (I2-3 ページ) 参照
3. エアコンコンデンサーとの取り付けボルトを取り付ける。
4. バッテリー⊖端子を取り付ける。
5. A/T車は、オートマチックフルードを補充し、エンジンを暖機後フルードレベルを点検する。
6. 冷却水の漏れ点検をする。
B1.1-2-1 項 (B1-2 ページ) 参照